

▼ En la foto: STB-101H



## Curvado rápido, seguro y sin arrugas



### Zapatas de una operación y zapatas de arrastre

Las zapatas de una operación realizan curvas de 90 grados sin reajuste. Las zapatas de arrastre se usan para obtener radios de curvatura crecientes en instalaciones de tubos paralelos múltiples.

- Dobra con curvas suaves y sin arrugas
- Los conjuntos incluyen un cilindro, manguera, bomba manual neumática y eléctrica originales Enerpac
- Los conjuntos además se venden sin hidráulica
- Zapatas y Curvadoras de bastidor ligero fabricado con aluminio tratado térmicamente
- Todos los conjuntos incluyen una robustas caja de acero
- Todos los conjuntos incluyen un indicador de ángulo BZ-120921 para una curvatura precisa
- Cada conjunto viene con una Zapata Lock Pin BZ-12377
- Los conjuntos del Eject-O-Matic (los modelos STB-202) incluyen cilindros de doble efecto para arrojar el tubo de la zapata

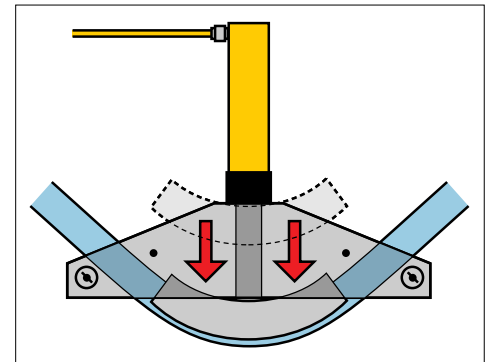

### ▼ TABLA DE SELECCION

Gama de tubos Tamaño nominal (pulg.)		Modelo del conjunto	Bomba manual*	Bomba hidro- neumática*	Bomba eléctrica*		Cilindro*	Manguera*	Silletas*	 (kg)
Una operación	Arrastre									
1/2 - 2	-	STB-101X	-	-	-	-	-	-	A-12	40
		STB-101N	-	-	-	-	RC-1010	HC-7206	A-12	48
		STB-101H	P-392	-	-	-	RC-1010	HC-7206	A-12	52
		STB-101A	-	PATG-1102N	-	-	RC-1010	HC-7206	A-12	54
		STB-101E	-	-	PUJ-1200E <sup>2)</sup>	-	RC-1010	HC-7206	A-12	57
1 - 2	2 1/2 - 4	STB-221X	-	-	-	-	-	-	A-29	104
		STB-221N	-	-	-	-	RC-2510	HC-7206	A-29	119
		STB-221H	P-80	-	-	-	RC-2510	HC-7206	A-29	130
1 1/4 - 4	-	STB-202X <sup>1)</sup>	-	-	-	-	-	-	A-29	143
		STB-202N <sup>1)</sup>	-	-	-	-	RR-3014	HC-7206 (2x)	A-29	174
		STB-202E <sup>1)</sup>	-	-	-	ZU4408SE <sup>2)</sup>	RR-3014	HC-7206 (2x)	A-29	212

\* Vea las secciones correspondientes de este catálogo para información más detallada.

<sup>1)</sup> Eject-O-Matic™ <sup>2)</sup> Para electrobombas con motor a 115 V. Sustituir la letra "E" final por la "B".

# Conjuntos de curvadoras de tubos

Diám. nominal del tubo (pulg.)	Espesor de pared (mm)	Esquema *	Radio (pulg.)	STB-101 Ø 1/2 - 2" de una operación	STB-221 Ø 1 - 2" de una operación Ø 2 1/4 - 4" de arrastre	STB-202 Ø 1 1/4 - 4" de una operación	Zapatillas de una operación Modelo	Zapatillas de arrastre Modelo
1/2	2,8	40	2 7/8	Si	Si	WS	BZ-12011	-
	3,7	80		Si	Si	WS		
	4,7	160		WS	WS	WS		
	7,5	DEH		WS	WS	WS		
3/4	2,9	40	4	Si	Si	WS	BZ-12021	-
	3,9	80		Si	Si	WS		
	5,5	160		WS	WS	WS		
	7,8	DEH		WS	WS	WS		
1	3,4	40	5 1/8	Si	Si	WS	BZ-12031	-
	4,5	80		Si	Si	WS		
	6,4	160		WS	WS	WS		
	9,1	DEH		-	WS	WS		
1 1/4	3,6	40	6 7/16	Si	Si	Si	BZ-12041	-
	4,9	80		Si	Si	Si		
	6,4	160		WS	WS	Si		
	8,7	DEH		-	WS	WS		
1 1/2	3,7	40	7 5/16	Si	Si	Si	BZ-12051	-
	5,1	80		Si	Si	Si		
	7,1	160		WS	WS	Si		
	10,2	DEH		-	WS	WS		
2	3,9	40	8 5/16	Si	Si	Si	BZ-12061	-
	5,5	80		Si	Si	Si		
	8,7	160		-	WS	Si		
2 1/2	5,2	40	9 1/2	-	Si	Si	BZ-12341	BZ-12382
	7,0	80		-	WS	Si		
	9,5	160		-	WS	Si		
3	5,5	40	11 1/4	-	Si	Si	BZ-12351	BZ-12383
	7,6	80		-	WS	Si		
3 1/2	5,7	40	15 1/2	-	Si	Si	BZ-12391	BZ-12384
	8,1	80		-	WS	Si		
4	6,0	40	17 3/4	-	Si	Si	BZ-12392	BZ-12385
	8,6	80		-	-	Si		

\* Esquema del Tubo: 40 Estándar; 80 = Extra Resistente; 160 = Doble Extra Resistente; DEH = Doble Extra Resistente (algo más grueso que 160).  
WS = Se deja curvar aplicando espaciador más amplio para la zapata curvadora.

## Serie STB



Diámetro Nominal del Tubo:

**1/2 - 4 pulgadas**

Curvado Máximo:

**90°**

Presión máxima:

**700 bar**



▲ Un tubo de acero se curva rápida y seguramente hasta 90° aplicando el conjunto de curvadoras de tubos STB-101H.

Ensamblaje de bastidor	Eje	Zapatillas eje	Inclusive las zapatillas de arrastre (Las zapatillas curvadoras son de arrastre, todas las otras son de una operación)								Modelo del conjunto	
BZ-12371	BZ-12375	BZ-12071	BZ-12011	BZ-12021	BZ-12031	BZ-12041	BZ-12051	BZ-12061	-	-	STB-101X	
			-	-	-	-	-	-	-	-	STB-101N	
			-	-	-	-	-	-	-	-	-	STB-101H
			-	-	-	-	-	-	-	-	-	STB-101A
			-	-	-	-	-	-	-	-	-	-
BZ-12372	BZ-12376	BZ-13401	BZ-12031	BZ-12041	BZ-12051	BZ-12061	BZ-12382 <sup>3)</sup>	BZ-12383 <sup>3)</sup>	BZ-12384 <sup>3)</sup>	BZ-12385 <sup>3)</sup>	STB-221X	
			-	-	-	-	-	-	-	-	STB-221N	
			-	-	-	-	-	-	-	-	-	STB-221H
BZ-12374	BZ-12376	BZ-13401	-	BZ-12041	BZ-12051	BZ-12061	BZ-12341	BZ-12351	BZ-12391	BZ-12392	STB-202X <sup>1)</sup>	
			-	-	-	-	-	-	-	-	STB-202N <sup>1)</sup>	
			-	-	-	-	-	-	-	-	-	STB-202E <sup>1)</sup>